

- **加強油壓整體剛度**: 專為注塑機設計加厚鑄件的泵體，減小機械震動振幅，有效降低油壓高頻噪聲。
- **低噪聲定子曲線**: 新設計的定子曲線著重於改善油壓低壓運轉噪聲，以有效降低注塑機的空載噪聲。
- **整體式泵浦芯概念**: 所有泵浦的零件均組合在一個幫浦芯組件內。

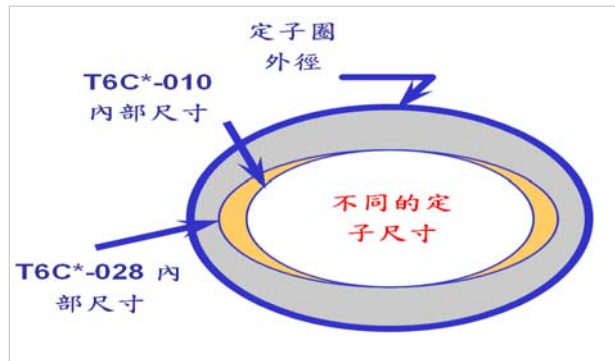

**專利技術--雙唇葉片架構**

- ◆ 工作壽命長 ◆ 容許轉速高 ◆ 工作壓力高 ◆ 極強的抗污染能力。

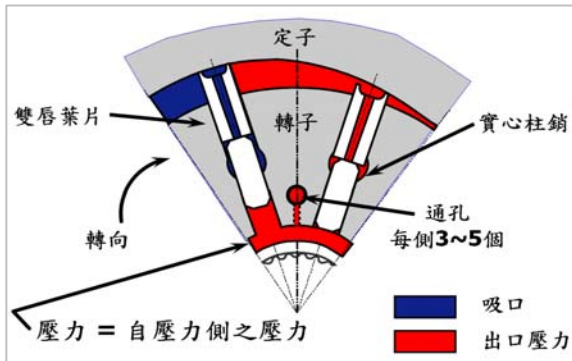
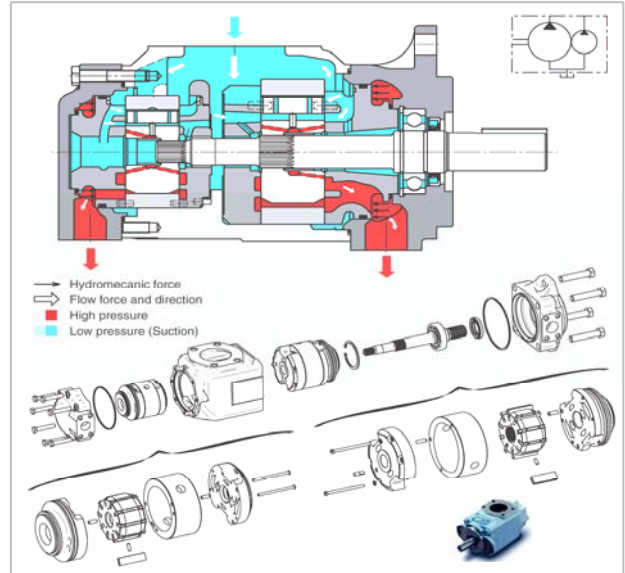
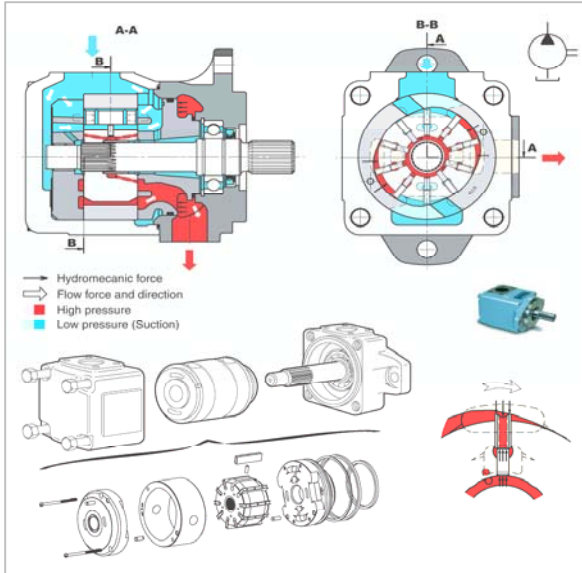